

ISTRUZIONI DI MONTAGGIO • NOTICE DE MONTAGE • ASSEMBLY INSTRUCTIONS

ART.	SCRIVANIA
	180x100x72

COMPONENTI INTERNI

I	PIANO SUPERIORE
II	FIANCHI DESTRO E SINISTRO
III	TRAVERSALE
IV	SACCHETTO CONTENENTE PERNI DI LEGNO, BARILOTTI CON ASTINE E GRANI, PIEDINI

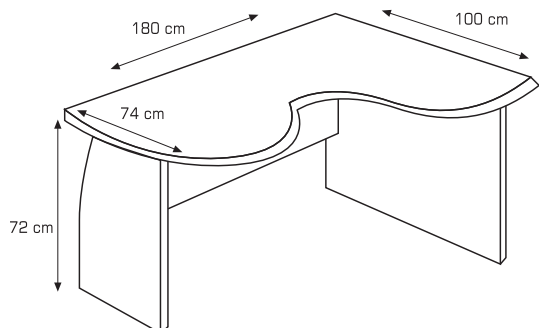

REG. 2023/988 - PRODUTTORE:

FRENSY DI DISPERATI ALBERTO E ALESSANDRO S.N.C.

VIA CESSANA 16 – 51011 BUGGIANO (PT) - C.F./P.I 00100090471

TEL. 0572 32078 – EMAIL: FRENSYSNC@GMAIL.COM

“ ATTENZIONE PRIMA DI INIZIARE I LAVORI LEGGERE ATTENTAMENTE LE ISTRUZIONI “

1°
TOGLIERE CON CAUTELA GLI IMBALLAGGI

2°
PARTIRE DA FIANCO SINISTRO:

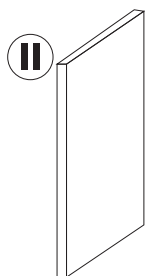

A) POSIZIONARLO APPOGGIANDO IL LATO IN VERTICALE CAPOVOLTO

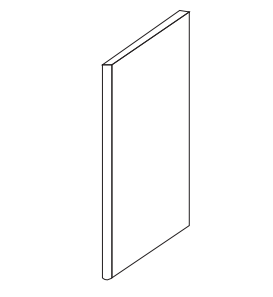

B) INSERIRE I PIEDINI

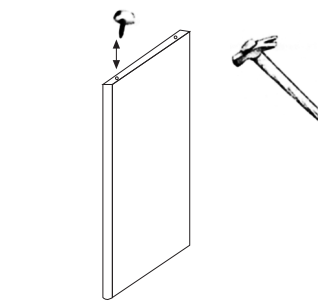

3°
METTENDO IL FIANCO IN ORIZZONTALE

A) POSIZIONARLO APPOGGIANDO IL LATO IN ORIZZONTALE A TERRA

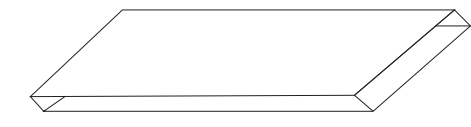

!!! ATTENZIONE !!! CONTROLLARE CHE I SEGNI PRESENTI SUL BORDO DEL BARILOTTO SIANO INDIRIZZATI ORIZZONTALI AL PIANO COME DISEGNO

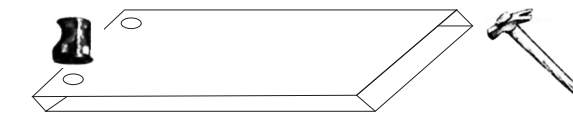

C) INSERIRE GLI SPINOTTI DI LEGNO NEI FORI

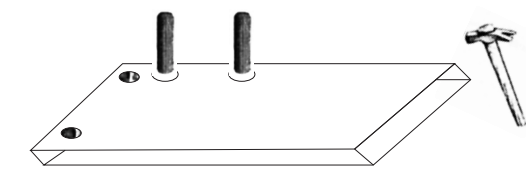

D) INSERIRE LE ASTE FILETTATE NELLE BUSSOLE DI OTTONE GIÀ INSERITE NEL PIANO STESSO, FACENDO ATTENZIONE CHE IL FORO DELL'ASTA STESSA SIA RIVOLTO ALL'INTENO (COME NEL DISEGNO)

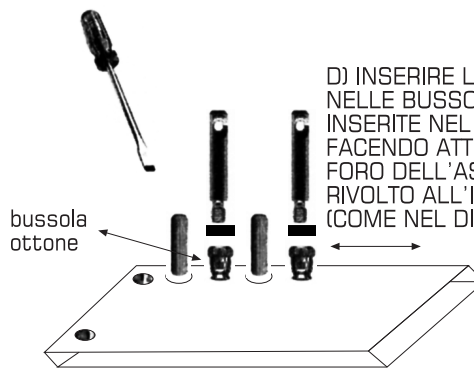

ISTRUZIONI DI MONTAGGIO • NOTICE DE MONTAGE • ASSEMBLY INSTRUCTIONS

4° PREPARAZIONE DEL PIANO TRAVERSALE

III



A) INSERIRE I BARILOTTI IN METALLO ALL'INTERNO DEL PIANO TRAVERSALE NEI FORI PIÙ GRANDI

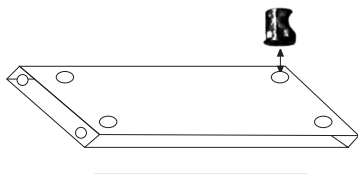

!!! ATTENZIONE !!! CONTROLLARE CHE I SEGNI PRESENTI SUL BORDO DEL BARILOTTO SIANO INDIRIZZATI ORIZZONTALI AL PIANO COME DISEGNO

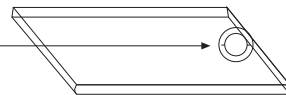

5° METTENDO IL FIANCO IN VERTICALE

A) INSERIRE IL PIANO TRAVERSALE

III

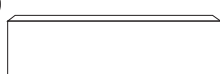

A) TENERE DI CONTO DEI FORI SUL PIANO TRAVERSALE

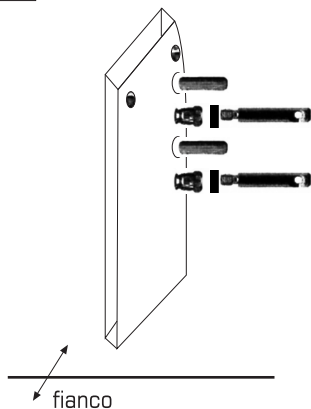

C) ASSEMBLARE L'ALTRO FIANCO

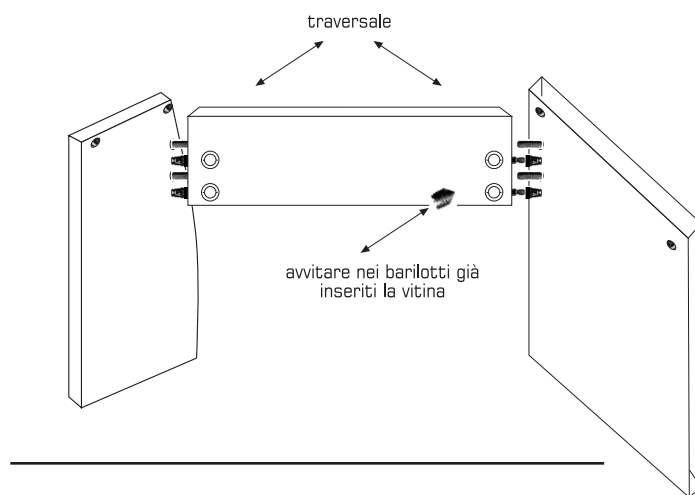

6° PREPARARE IL PIANO SUPERIORE

A) POSIZIONARLO APPOGGIANDO IL PIANO SUPERIORE IN ORIZZONTALE A TERRA ROVESCiato

I

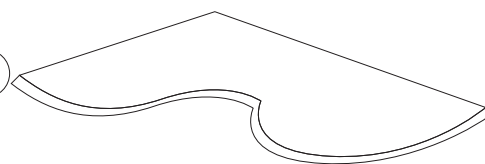

B) INSERIRE GLI SPINOTTI DI LEGNO NEI FORI E LE ASTE FILETTATE NELLE BUSSOLE DI OTTONE GIÀ INSERITE NEL PIANO STESSO

!!! FARE ATTENZIONE CHE IL FORO DELLE ASTE ZINcate SIA ORIZZONTALE AL PIANO!!!

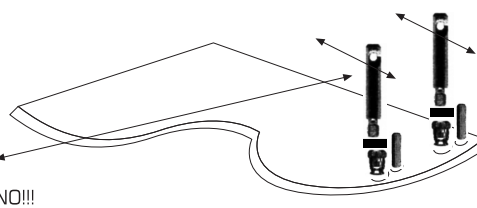

7° ASSEMBLARE IL TUTTO CON IL PIANO SUPERIORE

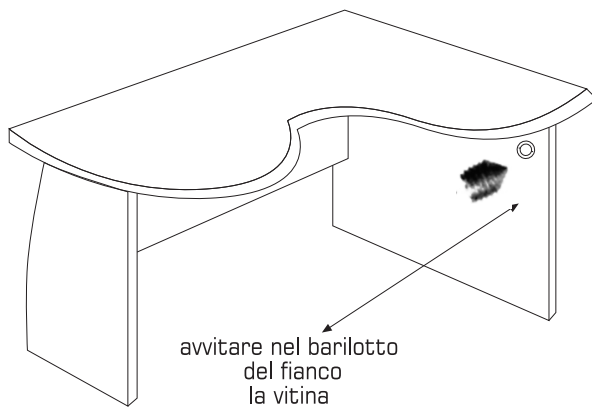
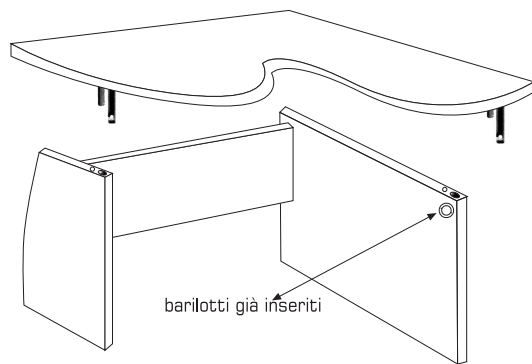

8°
COMPLIMENTI LAVORO FINITO